

Készülékünk **perforált műanyag vezetékcsatornák** és fedeleik merőleges, „szép” elvágására való.

**Műszaki adatok:****Kódjel: AVKS125****A vágható perforált csatorna  
mérete: max. szélesség: 125  
mm. magasság: mindegy.****Erőszükséglet  
a kar végén: max. 100 N (~10 kp)****Méretei:**  
**Teljes hossz: 1365 mm.**  
**Szélesség: 290 mm.**  
**Teljes magasság: 760 mm.**

Szállításhoz szétszerelhető, használat előtt munkaasztalra kell rögzíteni.

**Tömege: 8,5 kg.****A BIZTONSÁGOS MUNKAVÉGZÉS FELTÉTELE, HOGY AZ ESZKÖZ HASZNÁLATBAVÉTELE ELŐTT A KEZELŐ AZ EZEN LEÍRÁSBAN FOGLALTAKAT MEGISMERJE, MEGÉRTSE ÉS BETARTSA!**

A kezelési utasítás helye: Eredeti a főnöknél, másolat a kezelőnél, a gép közelében.

**FONTOS BALESET-MEGELŐZÉSI TUDNIVALÓK:** (figyelmesen olvassuk el és tartuk be!)

- **A készülék vágó-éle nagyon éles.** Soha ne nyúljunk a kés közelébe.
- A kés élét alapállapotban egy rugóval a késhez szorított műanyag késvédő alkatrész védi. Ha ez az alkatrész meghibásodik, beszorul, gyengül a rugója stb. tehát funkcióját nem teljesíti, a munkával azonnal álljunk le és javíttassuk meg.
- **A munkakörnyezet** legyen rendezett, stabil, száraz és kellően megvilágított! A rendetlenség, az alkalmatlan, ideiglenes munkapad gyakran forrása baleseteknek.
- Ne nyúljunk kézzel az **eszköz munkaterébe!**
- **A használaton kívüli** eszközt biztonságos, száraz helyen tároljuk.
- **Ne terheljük túl** a készüléket. Ne használjuk másra, mint amire ezen utasítás szerint való!
- Ha a húzókaron a szokásosnál nagyobb erő lenne szükséges, az azt jelenti, hogy a készülék meghibásodott. Ne használjuk tovább, javíttassuk meg!
- Lehetőleg egy személy dolgozzon a készülékkel. Ebben az esetben a kézsérülés elkerüléséért **csak a munkavégző a felelős!**  
Ha ketten vannak, az egyik legyen a munkavezető. A munkát csak az ő utasítása szerint lehet végezni. A balesetmentes munkavégzésért ő a felelős.

**A gyártó és a forgalomba hozó semmilyen felelősséget nem vállal olyan sérülése-kért és következményi károkért, melyeket a jelen kezelési utasításban leírt figyelmeztetések, tanácsok és utasítások be nem tartása okozott!**

**HASZNÁLAT**

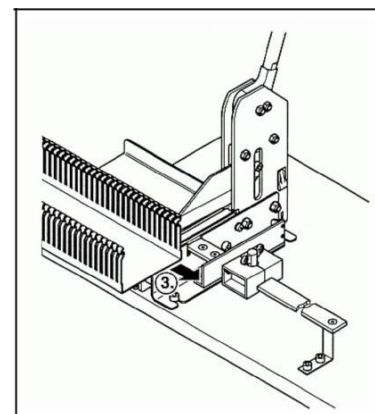
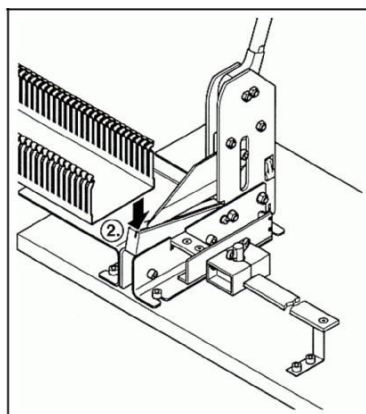
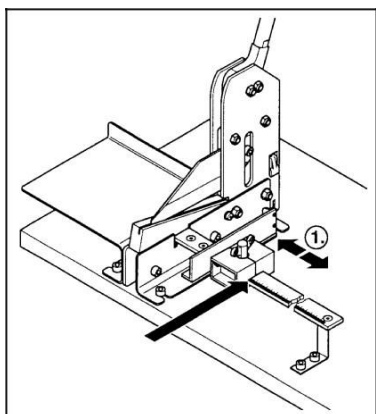

1. Az ütközőt beállítjuk a kívánt méretre.
2. A vezetékcsatornával lenyomjuk a késvédőt.
3. A csatornát a hosszütközőig jobbra nyomjuk.

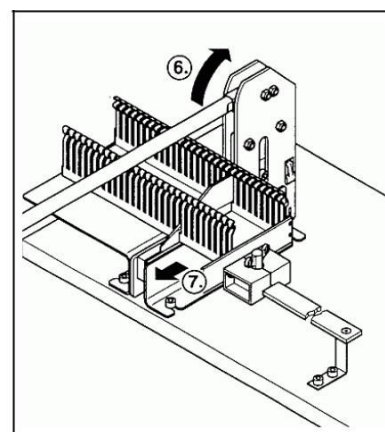
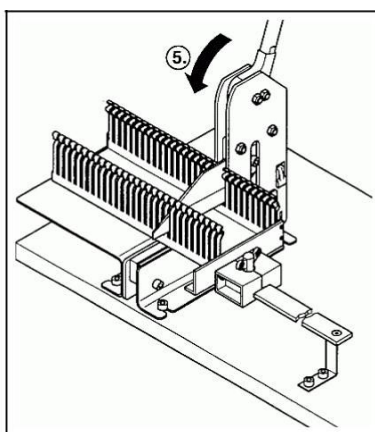
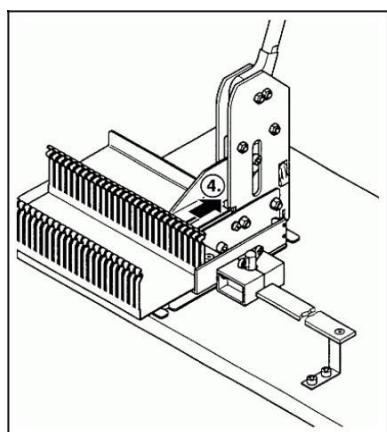

4. A csatornát hátratuljuk a kés alá, a szélességi ütközőig.
5. A kar lehúzásával a csatornát elvágjuk.
6. A vágás kész, a kart felemeljük, a csatornadarabokat eltávolítjuk.

7. A csatornafedél is vágható. Mindig a rögzítő profillal felfelé „hanyatt” fektetve vágjuk.

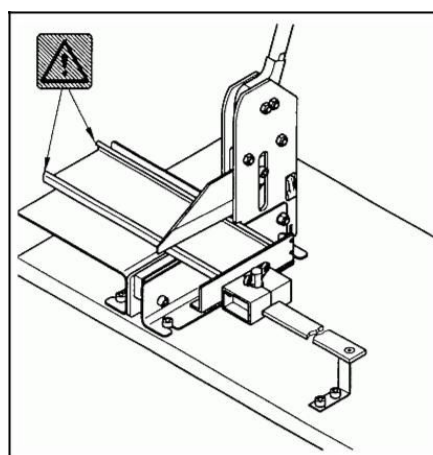

A készülékkel ferde vágás is lehetséges. 60 mm szélességig 45°-os „gérvágás” is lehetséges. Az ehhez szükséges beállító jeleket, ütközőket, stb. a felhasználónak kell kialakítania.

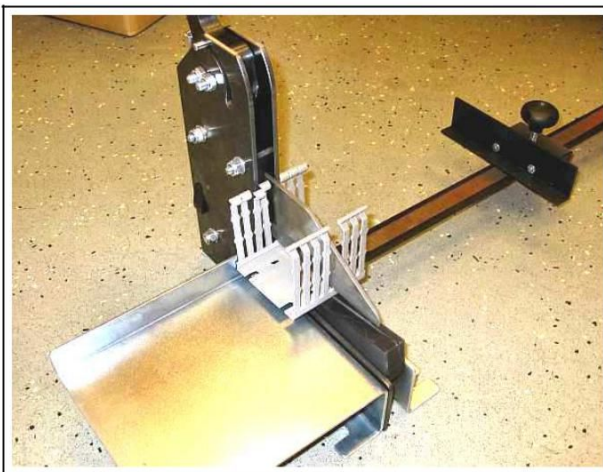
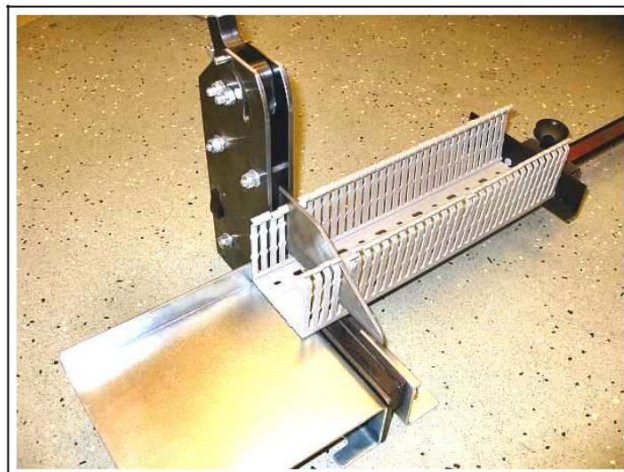

A képek mutatják, hogy szerencsés esetben a vágás helye a perforációba esik. Ha nem így lenne, egy-egy „fogat” kitérve tudjuk a vágást elvégezni.

### KARBANTARTÁS

A készülék a tisztán tartáson és – mechanikus szerkezet lévén – a mozgó részek időnkénti megolajozásán kívül egyéb karbantartást nem igényel.

### GARANCIA

A kezelési és karbantartási utasítás betartásával használt **AKCSV** csatornavágó készülékre 6 hónapi működési garanciát vállalunk, a végfelhasználó birtokába kerülésének napjától számítva. A fenti idő alatt meghibásodott készüléket térítésmentesen megjavítjuk.

Vállalt garanciális kötelezettségünk megszűnik, ha a szakszerűtlen vagy rendeltetésellenes használat bizonyítható, például a kés kicsorbult.

Gyártási szám:

Gyártási év:

Az átadás napja:   .   .

**Garanciális és fizető javítás, tanácsadás, tartozékok megrendelése:**

**HIDRA-MIX Kft.**

Budapest, 1106. Jászberényi út 34.

Telefon: (061)261-92-95, (061)261-22-17

E-Mail: [iroda@hidramix.eu](mailto:iroda@hidramix.eu)

Internet: [www.hidramix.eu](http://www.hidramix.eu)